

CCF CSP-J/S 2025 河北省第二轮认证提交方式及考场纪律须知

各位认证选手：

经中国计算机学会(CCF)授权，由燕山大学信息科学与工程学院(软件学院)负责组织，CCF CSP-J/S 2025 河北省第二轮认证将于 11 月 1 日在燕山大学、河北地质大学举办。为了保证认证环境的公正、公平，保障认证过程严谨、规范有序，请各位选手务必认真阅读以下提交方式并遵守考场纪律须知：

认证过程中如有任何作弊行为一经查实，选手本人将会被禁止参加认证活动，并通报所在学校进行处罚，所在学校也将受到处罚！情节严重者，移交司法机关，按照法律程序处理。

一、提交方式

- 1) 选手的工作盘为 **D 盘或 E 盘(考场有提示)**，工作目录为对应盘符根目录下的 **NOIP**，认证题目的压缩包在本目录下，选手需要在该目录下新建一个以自己的准考证号命名的文件夹。**Linux** 评测时区分字母大小写，另外还要格外注意“-”和“_”的区别、选手编号中不能出现空格等情况。认证选手注意文件夹和文件的命名格式，提交后由此类问题带来的认证选手文件名大小写出错等情况不得申诉。
- 2) 选手在上述文件夹中为**每一个试题新建**一个子文件夹，文件夹名称请**严格按照题目的要求**（区分大小写），选手的程序文件必须**按照要求直接存放在上述所建立的文件夹下**。
- 3) 每道题目的源文件应当命名为“filename.cpp”，其中“filename”请**严格按照题目的要求**（区分大小写）。
- 4) 竞赛结束后，将从各选手的机器上收取相应的文件，文件存放位置不正确或文件夹命名错误或文件命名错误都将导致该题的成绩记 0 分。命名文件或文件夹时，请检查拼写是否正确，是否区分了大小写字母，是否有多余的空格出现。竞赛结束后，参赛选手需按照监考教师要求，配合监考教师上传竞赛文件夹，并现场确认无误后，得到监考教师允许才可离开考场，否则后果自负。
- 5) 考生号目录下只允许存放题目要求的子文件夹及源程序，不允许有多余的文件。
- 6) 例如，某选手的准考证编号为“HE-J99999”，三道题目的英文名称分别为“sssp”，“matrix”，“phi”，其目录结构应如右图所示：
- 7) **NOIP** 目录下只有一个以考生号为名的文件夹。
- 8) 需要 **Linux** 环境的，请启动桌面上的 **VMware** 虚拟机的 **noilinux** 系统进入，系统密码为 123456。
- 9) 用 **Win** 系统的考生试题统一放置在工作盘

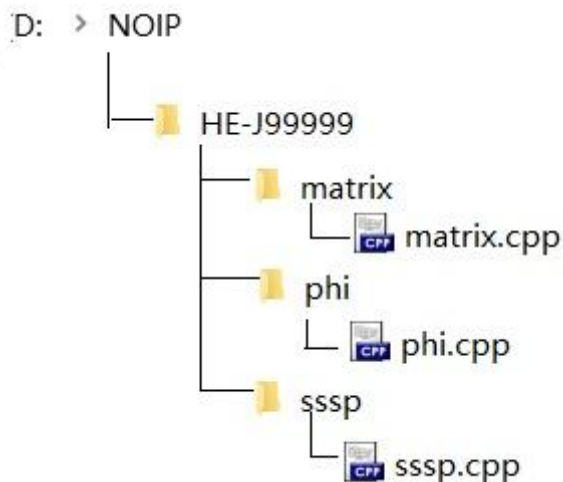

的 NOIP 目录内，此盘未开启磁盘保护，其他盘有数据保护，重启后数据将清空。请将所写程序按照考试要求存放在工作盘的 NOIP 目录内。

- 10) 用 Linux 虚拟机系统的考生，主目录下的 NOIP 目录为存放程序的目录，此目录和 Windows 系统下的工作盘下的 NOIP 为同一目录，可实现文件共享。**由于虚拟机用鼠标右键在 NOIP 共享文件夹中创建文件夹时文件夹名称只能是一个字母，建议在 Winows 下创建文件夹或者在 Linux 终端用命令创建文件夹。**
- 11) Linux 虚拟机启动过程中可能会有弹窗询问“此虚拟机可能已经移动或复制”，请点击“我已复制该虚拟机”按钮。
- 12) 答题过程中请及时存盘，避免异常原因导致数据未存盘而丢失。
- 13) 考试过程中严禁考生私自重启电脑，有问题举手找监考教师解决。
- 14) 竞赛结束后，老师检查完数据后按照要求迅速离场。

二、 纪律须知

1) 考前按照考场引导员的统一指挥有序进入指定考场和指定座位，期间不得大声喧哗，不得私自更换座位。进入座位后，在认证正式开始前，禁止操作机器、使用鼠标键盘等设备，开考前填写《考生答题信息确认单》的前 2 行；开考前不得答题。到达认证时间，在接到监考教师“可以答题”的指令后开始答题。认证开始 15 分钟后禁止认证选手进入考场。不允许认证选手提前离场。

2) 认证选手参加认证，必须携带准考证和身份证(或学校开具的学籍证明)，缺少任何一个都不能参加认证。认证期间认证选手除了考生须知、口罩、消毒湿巾、笔、准考证、身份证(或学籍证明)、水杯和少量点心之外，其他的物品禁止带入考场。考场给每位认证选手发一张认证用草稿纸，认证期间如果纸不够用可以举手向监考老师申请。(特别提醒：禁止携带 U 盘、MP3、计算器、手机等任何与存储、计算、通信有关的电子设备；禁止携带一切书籍和其他无关物品；手机关机也不允许带入考场，如有发现直接判为作弊)。认证者可以将考场座号写到准考证上，除此之外准考证、考生须知上不可写任何其他信息，否则以作弊处理。

3) 认证期间禁止使用 USB 口，禁止移动桌上的隔板，否则按照作弊处理。

4) 认证期间禁止认证选手窃窃私语、交头接耳或者大力敲击键盘影响他人认证，认证过程中禁止向监考老师询问文件夹命名、文件命名、文件存放位置的问题，否则以作弊处理！；只有去卫生间、增加草稿纸、身体不舒服可以举手问监考老师。整个认证期间，考场有全程视频监控，监控录像会作为作弊认证的证据之一。

5) 认证期间同一时间段只允许一名认证选手上厕所，去卫生间前选手需将所有窗口最小化，并需要监考教师陪同。

6) 认证结束后，认证选手需关闭所有文件，关闭虚拟机，按照监考教师要求，配合监考教师检查认证文件夹、文件名，填写《考生答题信息确认单》的中的文件名与文件大小(文件实际的字节数)，并现场确认无误后签字，得到监考教师允许才可离开考场，否则后果自负。

7) 认证期间如出现上述违反认证纪律和影响他人正常认证的行为，警告无效后，将清除出场，并取消下一年的认证资格。情节严重者，移交司法机关，按照法律程序处理。

三、 代码公示

认证结束 3 个小时内，包含所有学生提交程序的压缩包将上报给 CCF,加密的压缩包及压缩包的 md5 码将被同步上传至百度网盘，认证者可登录网盘下载，打开压缩包，可以看到自己的文件目录、文件名、文件大小(字节数)，等官方成绩发布会将在网盘链接中公布压缩包密码;网盘链接：<https://pan.baidu.com/s/1N2uMGXassWZsF-VuopwywA> 提取码: 7vav